

コンパクトなボディに、高把持力を実現。

特長

- トグル機構により小型で大きな把持力。
- 開閉確認センサ取付け可能。
- ピストンガイドの採用により繰り返し精度、耐久性、剛性が向上。



HJ-40AS

型式表示方法

標準 ----- HJ-32AS

オプション ----- HJ - **32AS** - **ET3** **S2**

大きさ		センサ				個数	
記号	名称	記号	名称	記号	名称	記号	名称
32AS	無接点3芯	E25	有接点2芯	S1	センサ1個		
40AS	無接点3芯	E25L	有接点2芯	S2	センサ2個		
50AS1	無接点2芯	E40	無接点3芯				
63AS1	無接点2芯	E40L	無接点3芯				
	有接点2芯	E41	無接点2芯				
	有接点2芯	E41L	無接点2芯				

※1 HJ-32AS、40ASは専用金具を用いて取付可能

※2 HJ-50AS1、63AS1のみ

センサの仕様の詳細は ▶277P

仕様

型式	HJ-32AS 外形図は ▶180P	HJ-40AS 外形図は ▶180P	HJ-50AS1 外形図は ▶181P	HJ-63AS1 外形図は ▶181P
駆動源	エア - 0.3~0.7MPa			
潤滑	無給油またはタービン油1種 (ISOVG32)			
周囲温度 (°C)	5~60			
開き角度	-3°~28°			
シリンダ径 (mm)	φ32	φ40	φ50	φ63
ロッド径 (mm)	φ14	φ16	φ20	φ20
内部容積 [往復] (cm ³ /回)	21.9	37.0	72.3	118.4
繰り返し精度 (mm)	±0.1			
本体質量 (kg)	0.89	1.25	2.12	3.01

HJ-32AS/40AS/50AS1/63AS1

内部構造図、パーツ・パッキンリスト

■HJ-32AS~63AS1

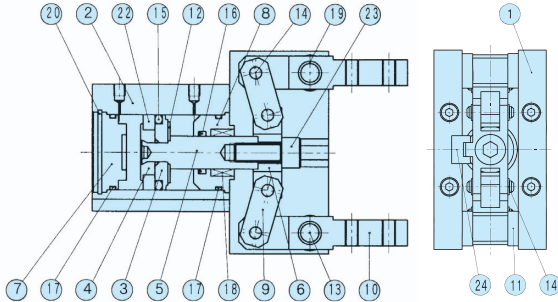

■パーツリスト

No.	名称	材質	No.	名称	材質	No.	名称	材質
1	ボディ	アルミ	9	リンク	炭素鋼	17	シリンダシール	
2	シリンダ	アルミ	10	マスタージョウ	炭素鋼	18	ダイスライドブッシュ	
3	ピストンA	アルミ	11	カラー	炭素鋼	19	DUドライブアリング	
4	ピストンB	ステンレス	12	クッション		20	止め輪	ステンレス
5	ピストンロッド	ステンレス	13	支点軸	炭素鋼	21	止め輪	
6	操作プレート	炭素鋼	14	作動軸	炭素鋼	22	磁石	
7	シリンダカバー	アルミ	15	ピストンシール		23	六角穴付ボルト	
8	ロッドカバー	アルミ	16	ロッドシール		24	ガイドレール	炭素鋼

■パッキンリスト

No.	HJ-32AS	HJ-40AS	HJ-50AS1	HJ-63AS1
15	PSD-32	PSD-40	PSD-50	PSD-63
16	MYA-14	MYA-16	MYA-20	MYA-20
17	S-29	S-36	G-45	S-60

性能データ

■把持力

供給圧力別 (MPa) 時において
ハンドの爪の長さ l における閉方向、
平行時・ 10° 時・ 20° 時に作用する
把持力を表します。

閉方向 (→)

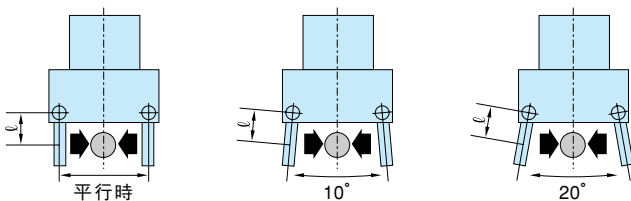

● 平行時

■HJ-32AS

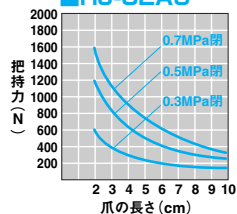

■HJ-40AS

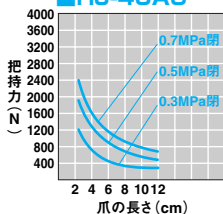

■HJ-50AS1

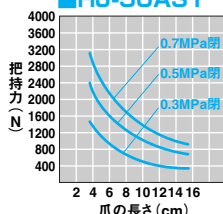

■HJ-63AS1

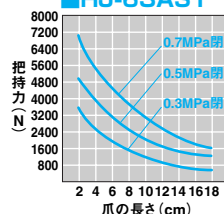

● 10° 時

■HJ-32AS

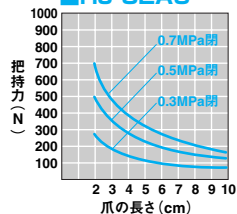

■HJ-40AS

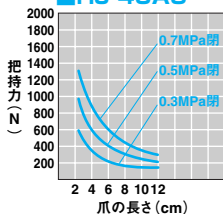

■HJ-50AS1

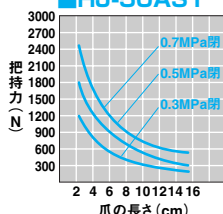

■HJ-63AS1

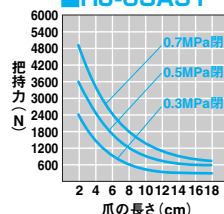

● 20° 時

■HJ-32AS

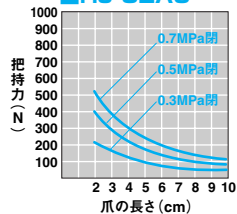

■HJ-40AS

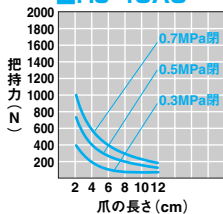

■HJ-50AS1

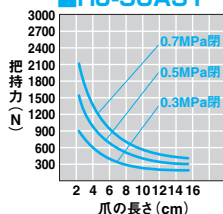

■HJ-63AS1

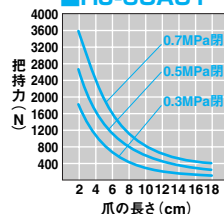

HJ-32AS/40AS/50AS1/63AS1

外形図

CADデータ有り。お申し込みは ▶518P

■HJ-32AS (最適把持力 200N~1200N)

HJ-32AS 標準

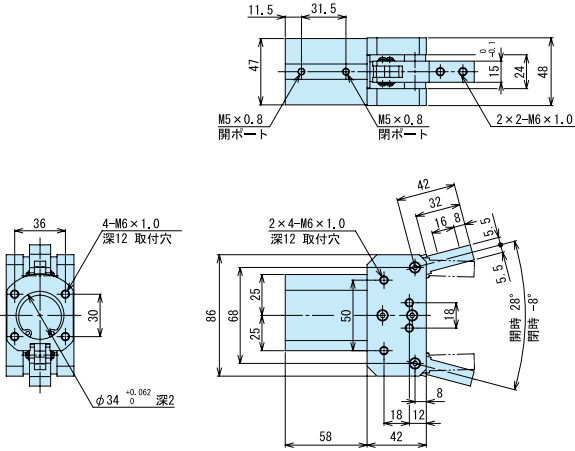

HJ-32AS-E□S□

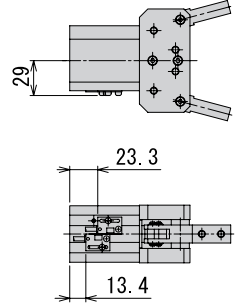

■HJ-40AS (最適把持力 200N~1800N)

HJ-40AS 標準

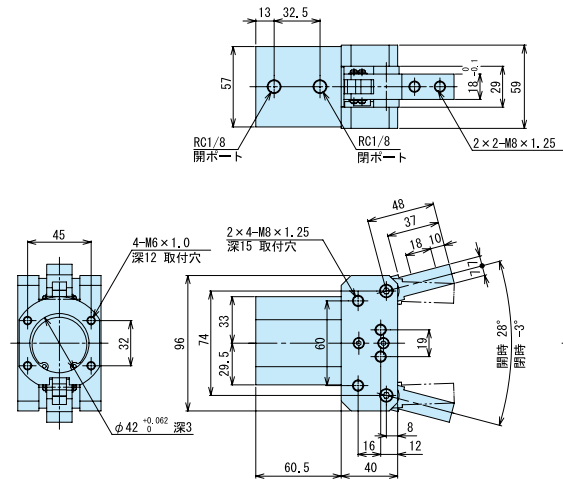

HJ-40AS-E□S□

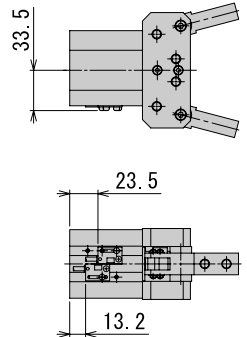

外形図

■HJ-50AS1 (最適把持力 400N~2400N)

HJ-50AS1 標準

HJ-50AS1-E□S□

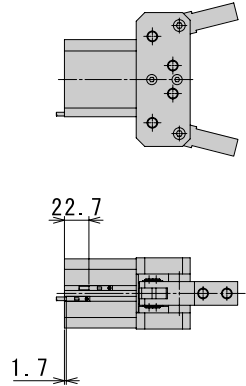
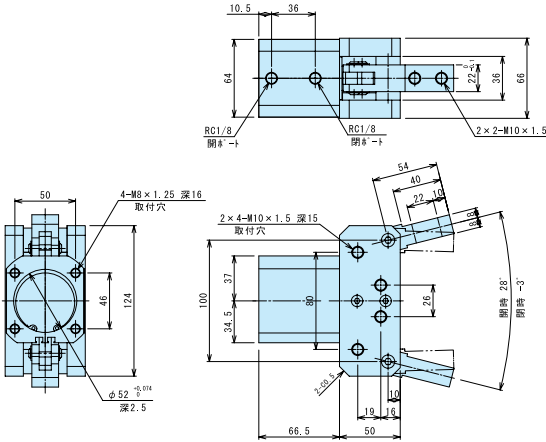

ハンド

■HJ-63AS1 (最適把持力 500N~4800N)

HJ-63AS1 標準

HJ-63AS1-E□S□

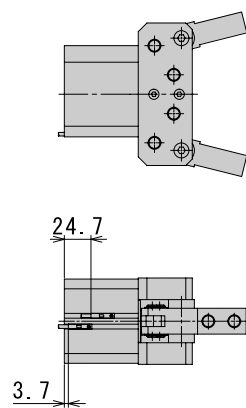
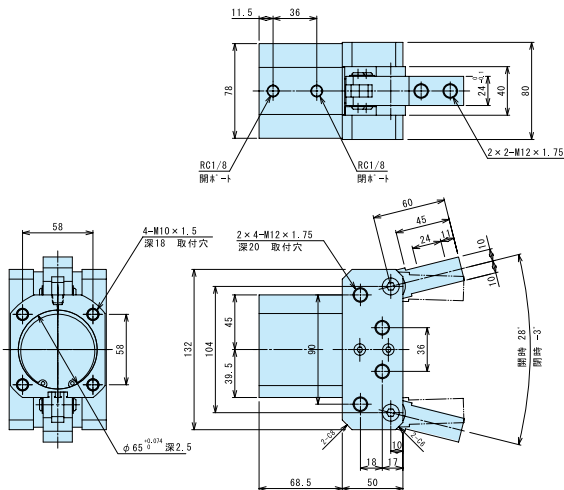

型番変更ご注意ください。一部型式 AS→AS1

HJ-32AS/40AS/50AS1/63AS1

 CADデータ有り。お申し込みは **▶518P**